

Не требующий обслуживания запорный клапан с сильфонным уплотнением - металлическое уплотнение

ARI-FABA®-Plus ANSI
Class 150 / Class 300
Прходная конструкция с фланцами
• TA - Luft TÜV-Prüf-Nr. 973-10183778

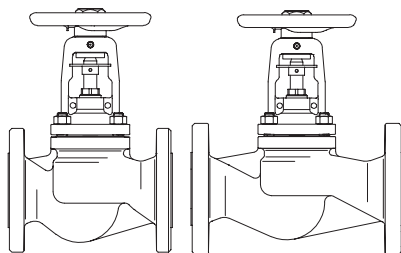

SA216WCB
Фиг. 041

Стр. 2

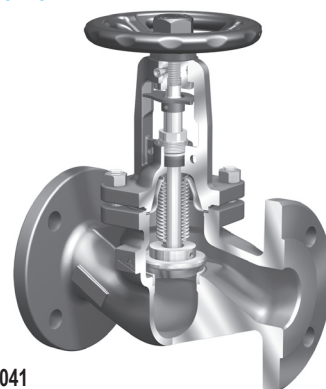

Фиг. 041

ARI-FABA®-Plus ANSI
Class 300
Запорный клапан с резьбовыми присоединениями
Прямпроходный с муфтами под приварку
• TA - Luft TÜV-Prüf-Nr. 973-10183778

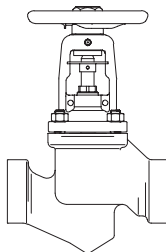

SA105
Фиг. 049

Стр. 3

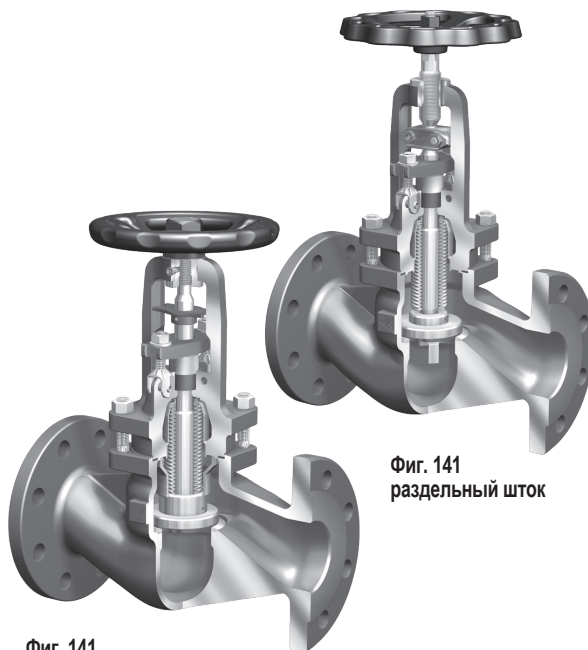

Фиг. 141
раздельный шток

Фиг. 141
цельный шток

ARI-FABA®-Supra I ANSI
ARI-FABA®-Supra C ANSI
Class 150 / Class 300
Прходная конструкция с фланцами
• TA - Luft TÜV-Prüf-Nr. 973-10183778

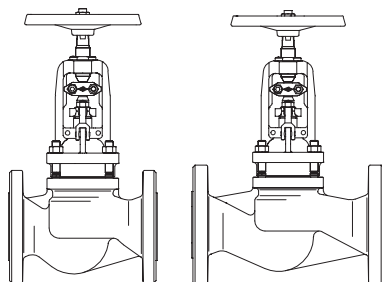

SA216WCB
Фиг. 141

Стр. 4

ARI-FABA®-Supra I ANSI
ARI-FABA®-Supra C ANSI
Class 300
Запорный клапан с резьбовыми присоединениями
Прямпроходный с муфтами под приварку
• TA - Luft TÜV-Prüf-Nr. 973-10183778

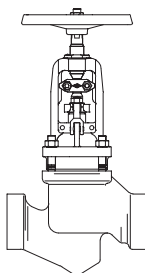

SA105
Фиг. 149

Стр. 6

Особенности:

- сильфон с двойной стенкой
- Затвор с конической посадочной поверхностью
- шток с мелкой накатной резьбой
- утепленный смазочный ниппель
- утепленное фиксирующее устройство
- Дугообразная крышка für Anbauteile optimiert
- предохранительный сальник
- индикатор положения в серийном исполнении
- разъемная защита от перекручивания для всех номинальных диаметров

Дополнительные особенности ARI-FABA®-Supra:

- Сильфонное уплотнение, закрепленное на крышке корпуса
- Сильфон 10.000 циклов срабатывания
- Общепромышленное исполнение: защитный кожух вокруг сильфона
- Исполнение для химической промышленности: сильфон, расположенный в потоке среды
- вспомогательное обратное уплотнение штока
- углубленное камерное расположение уплотнения корпуса
- приварное седельное кольцо
- докомплектация пневмоприводом

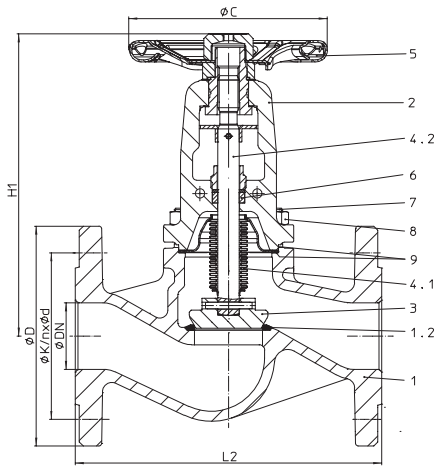
Проходной запорный клапан фланцами и сальфонное уплотнение - Class 150 / 300 (SA216WCB)

Номер фиг.	Номинальное давление	Материал	Номинальный диаметр
32.041	ANSI150	SA216WCB	1/2" - 10"
35.041	ANSI300	SA216WCB	1/2" - 10"
Испытания: • TA - Luft TÜV-Prüf-Nr. 973-10183778			
фланец стандарта ASME / ANSI B16.5			
При больших перепадах давления необходим разгрузочный затвор! (см. стр. 8)			
Затвор с конической посадочной поверхностью			

Области применения

промышленность, технические установки на электростанциях, золоулавливающие установки, технологии производственных процессов, газоснабжение, паровые, обогатительные, вакуумные и отопительные установки, технические установки зданий, установки с маслами-теплоносителями, общее строительство установок и оборудования и т. п.
(Другие области применения - по запросу)

Некоторые из возможных рабочих сред

пар, газы, горячая вода, масла-теплоносители, техническая вода, вакуум, аммиак и т.п. (прочие рабочие среды - по запросу)

Перечень деталей

Дет.	Обозначение	Фиг. 32. / 35.041
1	Корпус	SA216WCB
1.2	Седельное кольцо	E347-16
2	Дугообразная крышка	SA216WCB
3	Затвор *	SA276Gr.420 (закаленный)
4.1	Сильфон	SA240Gr.316Ti
4.2	Шток	SA276Gr.420
5	Маховик *	≤ 4" / DN100: A366 (Катафорезное покрытие) / ≥ 6" / DN150: SA278Class40 (эпоксидное покрытие)
6	Сальниковая набивка	чистый графит
7	Шпилька	SA193-B7
8	Шестигранные гайки	SA194-2H
9	Уплотнительная прокладка *	чистый графит (с прослойкой из хромоникелевой стали)

* запасные части

Соблюдайте требования, содержащиеся в нормативной и технической документации!

Инструкции по эксплуатации можно заказать по телефону (+49 52 07) 994-0 или факсу (+49 52 07) 994-158 или 159.

На точность изготовления действует допуск по TRB 801 № 45

Инженер-конструктор установки отвечает за правильность выбора запорно-регулирующей арматуры.

Габаритные размеры

Номинальный диаметр		1/2"	3/4"	1"	1 1/2"	2"	2 1/2"	3"	4"	6"	8"	10"
L2 ANSI150	(дюйм)	4,25	4,61	5	6,5	7,99	8,5	9,49	11,5	15,98	19,49	24,49
L2 ANSI300	(дюйм)	6,98	7,01	7,99	9,02	10,51	11,5	12,52	14,02	17,48	22,01	24,49
H1	(дюйм)	8,07	8,07	8,27	8,86	9,06	9,65	10,43	14,37	16,73	21,65	28,35
ØC	(дюйм)	4,92	4,92	4,92	5,91	5,91	6,89	8,86	11,81	15,75	20,47	20,47
Ход	(дюйм)	0,24	0,24	0,31	0,51	0,51	0,63	0,79	0,98	1,57	1,97	2,76
Значение Cv ANSI150	(us-gal)	5,6	7,7	13	31	48	82	117	179	442	766	1205
Значение Cv ANSI300	(us-gal)	6,2	8,4	14	33,3	50,3	88	123	199	174	838	1272

Номинальный диаметр		15	20	25	40	50	65	80	100	150	200	250
L2 ANSI150	(мм)	108	117	127	165	203	216	241	292	406	495	622
L2 ANSI300	(мм)	152	178	203	229	267	292	318	356	444	559	622
H1	(мм)	205	205	210	225	230	245	265	365	425	550	720
ØC	(мм)	125	125	125	150	150	175	225	300	400	520	520
Ход	(мм)	6	6	8	13	13	16	20	25	40	50	70
Значение Kvs ANSI150	(м³/ч)	4,8	6,6	11,1	26,5	41	70	100	153	378	655	1030
Значение Zeta ANSI150	--	3,5	5,9	5,1	5,8	5,9	5,8	6,5	6,8	5,7	6	5,9
Значение Kvs ANSI300	(м³/ч)	5,3	7,2	12	28,5	43	75	105	170	405	716	1087
Значение Zeta ANSI300	--	2,9	4,9	4,3	5	5,4	5,1	5,9	5,5	4,9	5	5,3

стандартные размеры фланцев см. на стр. 12

монтажная длина по ANSI B16.10

Масса

Номинальный диаметр		1/2"	3/4"	1"	1 1/2"	2"	2 1/2"	3"	4"	6"	8"	10"
32.041	(lbs)	11,4	11,8	12,8	14,3	26,4	46,2	54	88	172	370	572
35.041	(lbs)	11,8	13,9	19	21	32,8	50,6	64	108	207	425	649

Номинальный диаметр		15	20	25	40	50	65	80	100	150	200	250
32.041	(кг)	5,2	5,4	5,8	6,5	12	21	24,5	40,2	78	168	260
35.041	(кг)	5,4	6,3	8,6	9,5	14,9	23	29	49,2	94	193	295

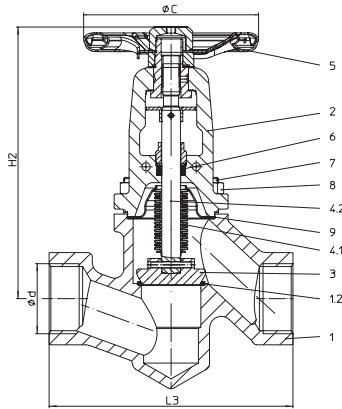
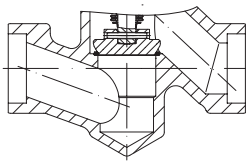
Пропходной запорный клапан с резьбовыми муфтами / муфты под приварку и сильфонное уплотнение - Class 300 (SA105)

Фиг. 049....2 с резьбовыми муфтами

Фиг. 049....3 с муфтами под приварку
Перечень деталей

Дет.	Обозначение	Фиг. 45.049....2 / 45.049....3
1	Корпус	SA105
1.2	Седельное кольцо	E347-16
2	Дугообразная крышка	SA216WCB
3	Затвор *	SA276Gr.420 (закаленный)
4.1	Сильфон	SA240Gr.316Ti
4.2	Шток	SA276Gr.420
5	Маховик *	A366 (Катафорезное покрытие)
6	Сальниковая набивка	чистый графит
7	Шпилька	SA193-B7
8	Шестигранные гайки	SA194-2H
9	Уплотнительная прокладка *	чистый графит (с прослойкой из хромоникелевой стали)

* запасные части

Соблюдайте требования, содержащиеся в нормативной и технической документации!

Инструкции по эксплуатации можно заказать по телефону (+49 52 07) 994-0 или факсу (+49 52 07) 994-158 или 159.

На точность изготовления действует допуск по TRB 801 № 45

Инженер-конструктор установки отвечает за правильность выбора запорно-регулирующей арматуры.

Габаритные размеры

Номинальный диаметр	1/2"	3/4"	1"	1 1/4"	1 1/2"	2"
L3	(дюйм) 4,61	4,61	5,47	7,32	7,32	8,23
H2	(дюйм) 7,99	7,99	8,46	9,06	9,06	9,45
ØC	(дюйм) 4,92	4,92	4,92	5,91	5,91	5,91
Ход	(дюйм) 0,24	0,24	0,31	0,51	0,51	0,51
Значение Cv	(us-gal) 3,6	6,4	10	15	23,4	30,4
Номинальный диаметр	15	20	25	32	40	50
L3	(мм) 117	117	139	186	186	209
H2	(мм) 203	203	215	230	230	240
ØC	(мм) 125	125	125	150	150	150
Ход	(мм) 6	6	8	13	13	13
Значение Kvs	(м³/ч) 3,1	5,5	8,6	12,8	20	26
Значение Zeta	—	8,4	8,4	10,2	10,2	14,8

Размеры резьбовых муфт и Размеры приварных муфт см. стр. 12

монтажная длина по ANSI B16.10

Масса

Номинальный диаметр	1/2"	3/4"	1"	1 1/4"	1 1/2"	2"
45.049....2 /3	(lbs) 6,4	6,4	8,14	13	13	16,1
Номинальный диаметр	15	20	25	32	40	50
45.049....2 /3	(кг) 2,9	2,9	3,7	5,9	5,9	7,3

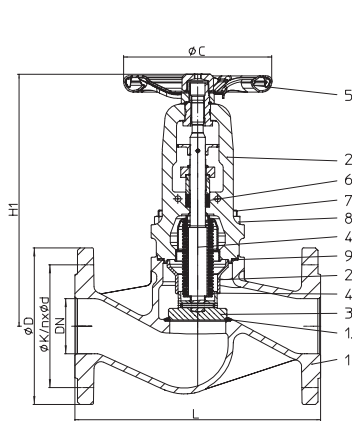
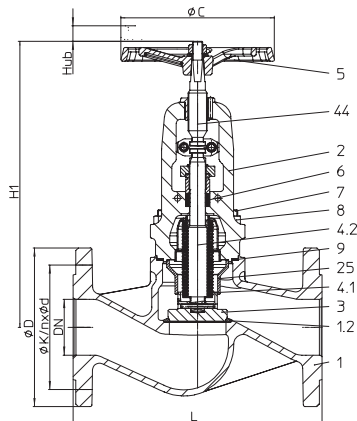
Проходной запорный клапан фланцами и сальфонное уплотнение - общепромышленное исполнение (SA216WCB)

Фиг. 141...111
 цельный шток

Фиг. 141...112
 раздельный шток

Номер фиг.	Номинальное давление	Материал	Номинальный диаметр
32.141...111	ANSI150	SA216WCB	1/2" - 6"
35.141...111	ANSI300	SA216WCB	1/2" - 6"
32.141...112	ANSI150	SA216WCB	1/2" - 6"
35.141...112	ANSI300	SA216WCB	1/2" - 6"

Испытания: • TA - Luft TÜV-Prüf-Nr. 973-10183778
 фланец стандарта ASME / ANSI B16.5

При больших перепадах давления необходим разгрузочный затвор!
 (см. стр. 8)

Затвор с конической посадочной поверхностью

Области применения

промышленность, технические установки на электростанциях, золоулавливающие установки, технологии производственных процессов, газоснабжение, паровые, обогатительные, вакуумные и отопительные установки, технические установки зданий, установки с маслами-теплоносителями, общее строительство установок и оборудования и т. п.
 (Другие области применения - по запросу)

Некоторые из возможных рабочих сред

пар, газы, горячая вода, масла-теплоносители, техническая вода, вакуум, аммиак и т.п. (прочие рабочие среды - по запросу)

Перечень деталей

Дет.	Обозначение	Фиг. 32. / 35. 141...111 цельный шток	Фиг. 32. / 35. 141...112 раздельный шток
1	Корпус	SA216WCB	
1.2	Седельное кольцо	E347-16	
2	Дугообразная крышка	SA216WCB	
3	Затвор *	SA276Gr.420 (закаленный)	
4.1	Сильфон	SA240Gr.316Ti	
4.2	Шток	SA479Gr.316Ti	
5	Маховик *	≤ 4" / DN100: A366 (Катафорезное покрытие) / ≥ 6" / DN150: SA395 (эпоксидное покрытие)	SA395 (эпоксидное покрытие)
6	Сальниковая набивка	чистый графит	
7	Шпилька	SA193-B7	
8	Шестигранные гайки	SA194-2H	
9	Уплотнительная прокладка *	чистый графит (с зубчатым профилемCrNi)	
25	Направляющая гильза	≤ 1" / DN25: SA240Gr.316Ti / ≥ 1 1/2" / DN40: SA351CF8M	
44	Шток, сверху	--	AISI440

* запасные части

Соблюдайте требования, содержащиеся в нормативной и технической документации!

Инструкции по эксплуатации можно заказать по телефону (+49 52 07) 994-0 или факсу (+49 52 07) 994-158 или 159.

На точность изготовления действует допуск по TRB 801 № 45 / Инженер-конструктор установки отвечает за правильность выбора запорно-регулирующей арматуры.

Габаритные размеры

Номинальный диаметр	1/2"	3/4"	1"	1 1/2"	2"	2 1/2"	3"	4"	6"	8"	10"		
L2 ANSI150 (дюйм)	4,25	4,61	5	6,5	7,99	8,5	9,49	11,5	15,98	в процессе подготовки			
L2 ANSI300 (дюйм)	6,98	7,01	7,99	9,02	10,51	11,5	12,52	14,02	17,48				
H1 цельный шток (дюйм)	8,86	8,86	9,06	10,63	10,83	11,81	14,96	18,11	22,44				
H1 раздельный шток (дюйм)	9,45	9,45	9,45	11,42	11,61	13,19	15,55	19,88	23,82				
ØC (дюйм)	4,92	4,92	4,92	5,91	5,91	6,89	8,86	11,81	15,75				
Ход (дюйм)	0,24	0,24	0,31	0,51	0,51	0,63	0,79	0,98	1,57				
Значение Cv ANSI150 (us-gal)	4,9	7,1	11,7	30,4	47,4	81,9	117	179	442				
Значение Cv ANSI300 (us-gal)	5,5	7,5	12,9	32,8	49,7	87,8	123	199	474				
Номинальный диаметр	15	20	25	40	50	65	80	100	150			200	250
L2 ANSI150 (мм)	108	117	127	165	203	216	241	292	406			в процессе подготовки	
L2 ANSI300 (мм)	152	178	203	229	267	292	318	356	444				
H1 цельный шток (мм)	225	225	230	270	275	300	380	460	570				
H1 раздельный шток (мм)	240	240	240	290	295	335	395	505	605				
ØC (мм)	125	125	125	150	150	175	225	300	400				
Ход (мм)	6	6	8	13	13	16	20	25	40				
Значение Kvs ANSI150 (м³/ч)	4,2	6,1	10	26	40,5	70	100	153	378				
Значение Zeta ANSI150	--	4,6	6,9	6,2	6	6,1	5,8	6,5	5,7				
Значение Kvs ANSI300 (м³/ч)	4,7	6,4	11	28	42,5	75	105	170	405				
Значение Zeta ANSI300	--	3,7	6,2	5,2	5,2	5,5	5,1	5,5	4,9				

стандартные размеры фланцев см. на стр. 12 монтажная длина по ANSI B16.10

Масса

Номинальный диаметр	1/2"	3/4"	1"	1 1/2"	2"	2 1/2"	3"	4"	6"	8"	10"
32.141 (lbs)	12,8	13,2	14,6	16,5	29,8	52,5	65,3	116	187	в процессе подготовки	
35.141 (lbs)	13,2	15,2	20,7	23,1	36,1	56,9	75,2	136	223		
Номинальный диаметр	15	20	25	40	50	65	80	100	150	200	250
32.141 (кг)	5,8	6	6,6	7,5	13,5	23,8	29,6	52,8	85	в процессе подготовки	
35.141 (кг)	6	6,9	9,4	10,5	16,4	25,8	34,1	61,8	101		

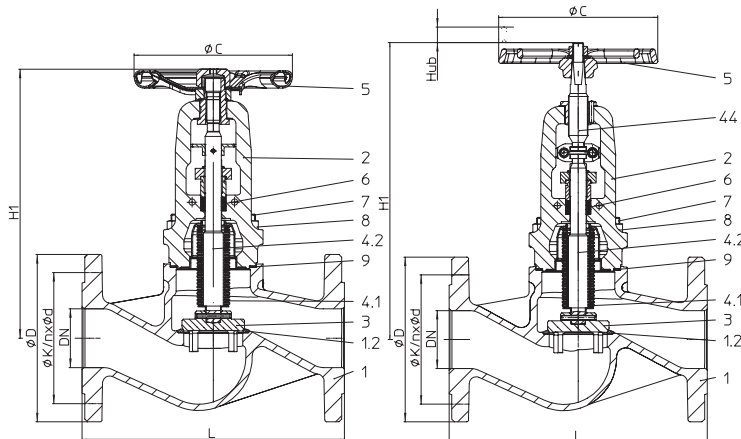
Пропускной запорный клапан фланцами и сифонное уплотнение - исполнение для химической промышленности (SA216WCB)

Фиг. 141...153
цельный шток

Фиг. 141...154
раздельный шток

Номер фиг.	Номинальное давление	Материал	Номинальный диаметр
32.141...153	ANSI150	SA216WCB	1/2" - 6"
35.141...153	ANSI300	SA216WCB	1/2" - 6"
32.141...154	ANSI150	SA216WCB	1/2" - 6"
35.141...154	ANSI300	SA216WCB	1/2" - 6"
Испытания: • TA - Luft TÜV-Prüf-Nr. 973-10183778			
фланец стандарта ASME / ANSI B16.5			
При больших перепадах давления необходим разгрузочный затвор! (см. стр. 21)			
Затвор с конической посадочной поверхностью			

Области применения

промышленность, технические установки на электростанциях, золотулавливающие установки, технологии производственных процессов, газоснабжение, паровые, обогатительные, вакуумные и отопительные установки, технические установки зданий, установки с маслами-теплоносителями, общее строительство установок и оборудования и т. п.

(Другие области применения - по запросу)

Некоторые из возможных рабочих сред

пар, газы, горячая вода, масла-теплоносители, техническая вода, вакуум, аммиак и т.п. (прочие рабочие среды - по запросу)

Перечень деталей

Дет.	Обозначение	Фиг. 32. / 35. 141...153 цельный шток	Фиг. 32. / 35. 141...154 раздельный шток
1	Корпус	SA216WCB	
1.2	Седельное кольцо	E347-16	
2	Дугообразная крышка	SA216WCB	
3	Затвор *	SA276Gr.420 (закаленный)	
4.1	Сильфон	SA240Gr.316Ti	
4.2	Шток	SA479Gr.316Ti	
5	Маховик *	≤ 4" / DN100: A366 (Катафорезное покрытие) / ≥ 6" / DN150: SA395 (эпоксидное покрытие)	SA395 (эпоксидное покрытие)
6	Сальниковая набивка	чистый графит	
7	Шпилька	SA193-B7	
8	Шестигранные гайки	SA194-2H	
9	Уплотнительная прокладка *	чистый графит (с зубчатым профилемCrNi)	
44	Шток, сверху	-	AISI440

* запасные части

Соблюдайте требования, содержащиеся в нормативной и технической документации!

Инструкции по эксплуатации можно заказать по телефону (+49 52 07) 994-0 или факсу (+49 52 07) 994-158 или 159.

На точность изготовления действует допуск по TRB 801 № 45 / Инженер-конструктор установки отвечает за правильность выбора запорно-регулирующей арматуры.

Габаритные размеры

Номинальный диаметр	1/2"	3/4"	1"	1 1/2"	2"	2 1/2"	3"	4"	6"	8"	10"		
L2 ANSI150 (дюйм)	4,25	4,61	5	6,5	7,99	8,5	9,49	11,5	15,98	в процессе подготовки			
L2 ANSI300 (дюйм)	6,98	7,01	7,99	9,02	10,51	11,5	12,52	14,02	17,48				
H1 цельный шток (дюйм)	8,86	8,86	9,06	10,63	10,83	11,81	14,96	18,11	22,44				
H1 раздельный шток (дюйм)	9,45	9,45	9,45	11,42	11,61	13,19	15,55	19,88	23,82				
ØС (дюйм)	4,92	4,92	4,92	5,91	5,91	6,89	8,86	11,81	15,75				
Ход (дюйм)	0,24	0,24	0,31	0,51	0,51	0,63	0,79	0,98	1,57				
Значение Cv ANSI150 (us-gal)	4,7	6,4	10,8	28	43,3	70,2	100	143	357				
Значение Cv ANSI300 (us-gal)	5,1	7	11,7	29,8	45	74,9	105	158	380				
Номинальный диаметр (мм)	15	20	25	40	50	65	80	100	150			200	250
L2 ANSI150 (мм)	108	117	127	165	203	216	241	292	406			в процессе подготовки	
L2 ANSI300 (мм)	152	178	203	229	267	292	318	356	444				
H1 цельный шток (мм)	225	225	230	270	275	300	380	460	570				
H1 раздельный шток (мм)	240	240	240	290	295	335	395	505	605				
ØС (мм)	125	125	125	150	150	175	225	300	400				
Ход (мм)	6	6	8	13	13	16	20	25	40				
Значение Kvs ANSI150 (м³/ч)	4	5,5	9,2	24	37	60	86	122	305				
Значение Zeta ANSI150	--	5,1	8,4	7,4	7,1	7,9	8,8	10,7	8,7				
Значение Kvs ANSI300 (м³/ч)	4,4	6	10	25,5	38,5	64	90	135	325				
Значение Zeta ANSI300	--	4,2	7,1	6,2	6,3	6,7	7	8,1	7,7				

стандартные размеры фланцев см. на стр. 12

монтажная длина по ANSI B16.10

Масса

Номинальный диаметр	1/2"	3/4"	1"	1 1/2"	2"	2 1/2"	3"	4"	6"	8"	10"
32.141 (lbs)	12,8	13,2	14,6	16,5	29,8	52,5	65,3	116	187	в процессе подготовки	
35.141 (lbs)	13,2	15,2	20,7	23,1	36,1	56,9	75,2	136	223		
Номинальный диаметр (кг)	15	20	25	40	50	65	80	100	150	200	250
32.141 (кг)	5,8	6	6,6	7,5	13,5	23,8	29,6	52,8	85	в процессе подготовки	
35.141 (кг)	6	6,9	9,4	10,5	16,4	25,8	34,1	61,8	101		

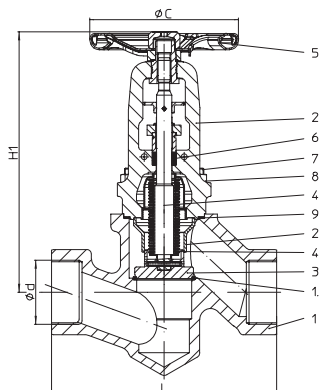
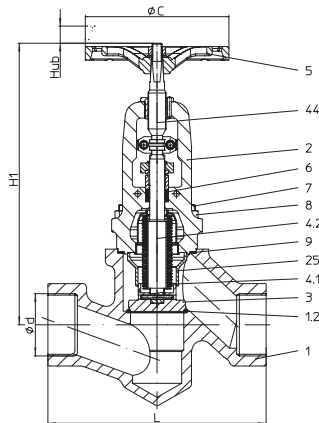
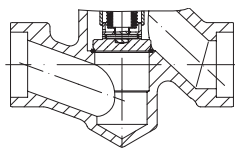
Проходной запорный клапан с резьбовыми муфтами / муфты под приварку и сальфонное уплотнение - общепромышленное исполнение (SA105)

Фиг. 149....111....2 с резьбовыми муфтами цельный шток

Фиг. 149....112....2 с резьбовыми муфтами раздельный шток

Фиг. 149....111....3 /112....3 с муфтами под приварку

Номер фиг.	Номинальное давление	Материал	Номинальный диаметр
45.149....111....2	ANSI300	SA105	1/2" - 2"
45.149....112....2	ANSI300	SA105	1/2" - 2"
Резьбовые муфты согласно DIN ISO 228 (BSP) или nach ASME / ANSI B1.20.1 (NPT)			
45.149....111....3	ANSI300	SA105	1/2" - 2"
45.149....112....3	ANSI300	SA105	1/2" - 2"
муфты под приварку согласно ASME / ANSI B16.11			
Испытания: • TA - Luft TÜV-Prüf-Nr. 973-10183778			
При больших перепадах давления необходим разгрузочный затвор! (см. стр. 8)			

Области применения

Промышленные предприятия, Kraftwerks-Technik, Установки очистки дымовых газов, Verfahrens-Technik, Системы газоснабжения, Установки насыщенного пара, Установки переработки отходов, Вакуумные установки, Thermoöl-Anlagen, производство оборудования, и т.д.

(Другие области применения - по запросу)

Некоторые из возможных рабочих сред

Su buharı, Gaz, Горячая вода, Wärmeträgeröle, аммиачные установки, и т.д.

(прочие рабочие среды - по запросу)

Перечень деталей

Дет.	Обозначение	Фиг. 45.149....111 цельный шток	Фиг. 45.149....112 раздельный шток
1	Корпус	SA105	
1.2	Седельное кольцо	E347-16	
2	Дугообразная крышка	SA216WCB	
3	Затвор *	SA276Gr.420 (закаленный)	
4.1	Сильфон	SA240Gr.316Ti	
4.2	Шток	SA479Gr.316Ti	
5	Маховик *	A366 (Катафорезное покрытие)	SA395 (эпоксидное покрытие)
6	Сальниковая набивка	чистый графит	
7	Шпилька	SA193-B7	
8	Шестигранные гайки	SA194-2H	
9	Уплотнительная прокладка *	чистый графит (с зубчатым профилемCrNi)	
25	Направляющая гильза	≤ 1 1/4" / DN25: SA240Gr.316Ti / ≥ 1 1/2" / DN40: SA351CF8M	
44	Шток, сверху	--	AISI440

* запасные части

Соблюдайте требования, содержащиеся в нормативной и технической документации!

Инструкции по эксплуатации можно заказать по телефону (+49 52 07) 994-0 или факсу (+49 52 07) 994-158 или 159.

На точность изготовления действует допуск по TRB 801 № 45 / Инженер-конструктор установки отвечает за правильность выбора запорно-регулирующей арматуры.

Габаритные размеры

Номинальный диаметр		1/2"	3/4"	1"	1 1/4"	1 1/2"	2"
L	(дюйм)	4,61	4,61	5,47	7,32	7,32	8,23
H1 цельный шток	(дюйм)	8,86	8,86	9,25	9,25	10,83	11,22
H1 раздельный шток	(дюйм)	9,45	9,45	10,04	10,04	11,61	12,01
ØC	(дюйм)	4,92	4,92	4,92	5,91	5,91	5,91
Ход	(дюйм)	0,24	0,24	0,31	0,51	0,51	0,51
Значение Cv	(us-gal)	3,3	5,9	9,4	14,6	23,4	30,4
Номинальный диаметр		15	20	25	32	40	50
L	(мм)	117	117	139	186	186	209
H1 цельный шток	(мм)	225	225	235	235	275	285
H1 раздельный шток	(мм)	240	240	255	255	295	305
ØC	(мм)	125	125	125	150	150	150
Ход	(мм)	6	6	8	13	13	13
Значение Kvs	(м³/ч)	2,8	5	8	12,5	20	26
Значение Zeta	--	10,3	10,2	9,7	10,7	10,2	14,8

Размеры резьбовых муфт и Размеры приварных муфт см. стр. 12

монтажная длина по ANSI B16.10

Масса

Номинальный диаметр		1/2"	3/4"	1"	1 1/4"	1 1/2"	2"
45.149....2 /3	(lbs)	7,7	7,7	9,9	14,8	15,2	19,4
Номинальный диаметр		15	20	25	32	40	50
45.149....2 /3	(кг)	3,5	3,5	4,5	6,7	6,9	8,8

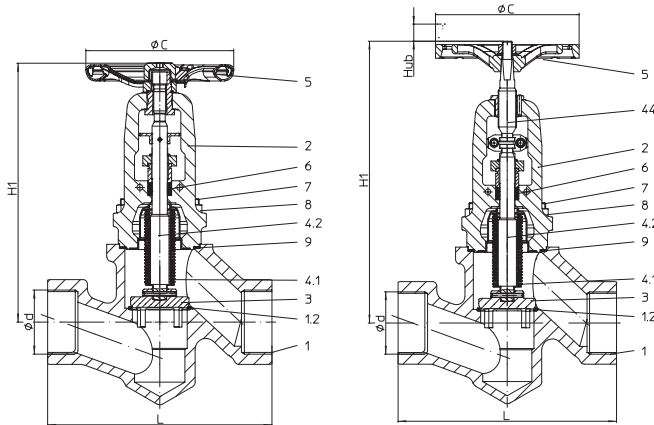
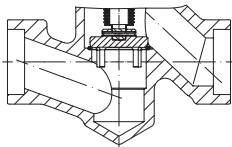
Пропходной запорный клапан с резьбовыми муфтами / муфты под приварку и сильфонное уплотнение - исполнение для химической промышленности (SA105)

Фиг. 149....153....2 с резьбовыми муфтами цельный шток
Фиг. 149....154....2 с резьбовыми муфтами раздельный шток

Фиг. 149....153....3 /154....3 с муфтами под приварку

Номер фиг.	Номинальное давление	Материал	Номинальный диаметр
45.149....153....2	ANSI300	SA105	1/2" - 2"
45.149....154....2	ANSI300	SA105	1/2" - 2"
Резьбовые муфты согласно DIN ISO 228 (BSP) или nach ASME / ANSI B1.20.1 (NPT)			
45.149....153....3	ANSI300	SA105	1/2" - 2"
45.149....154....3	ANSI300	SA105	1/2" - 2"
муфты под приварку согласно ASME / ANSI B16.11			
Испытания: • TA - Luft TÜV-Prüf-Nr. 973-10183778			
При больших перепадах давления необходим разгрузочный затвор! (см. стр. 8)			

Области применения

Промышленные предприятия, Kraftwerks-Technik, Установки очистки дымовых газов, Verfahrens-Technik, Системы газоснабжения, Установки насыщенного пара, Установки переработки отходов, Вакуумные установки, Thermol-Anlagen, производство оборудования, и т.д.

(Другие области применения - по запросу)

Некоторые из возможных рабочих сред

Su buharı, Gaz, Горячая вода, Wärmeträgeröle, аммиачные установки, и т.д.

(прочие рабочие среды - по запросу)

Перечень деталей

Дет.	Обозначение	Фиг. 45.149....153 цельный шток	Фиг. 45.149....154 раздельный шток
1	Корпус	SA105	
1.2	Седельное кольцо	E347-16	
2	Дугообразная крышка	SA216WCB	
3	Затвор *	SA276Gr.420 (закаленный)	
4.1	Сильфон	SA240Gr.316Ti	
4.2	Шток	SA479Gr.316Ti	
5	Маховик *	A366 (Катафорезное покрытие)	SA395 (эпоксидное покрытие)
6	Сальниковая набивка	чистый графит	
7	Шпилька	SA193-B7	
8	Шестигранные гайки	SA194-2H	
9	Уплотнительная прокладка *	чистый графит (с зубчатым профилемCrNi)	
44	Шток, сверху	-	AISI440

* запасные части

Соблюдайте требования, содержащиеся в нормативной и технической документации!

Инструкции по эксплуатации можно заказать по телефону (+49 52 07) 994-0 или факсу (+49 52 07) 994-158 или 159.

На точность изготовления действует допуск по TRB 801 № 45 / Инженер-конструктор установки отвечает за правильность выбора запорно-регулирующей арматуры.

Габаритные размеры

Номинальный диаметр		1/2"	3/4"	1"	1 1/4"	1 1/2"	2"
L	(дюйм)	4,61	4,61	5,47	7,32	7,32	8,23
H1 цельный шток	(дюйм)	8,86	8,86	9,25	9,25	10,83	11,22
H1 раздельный шток	(дюйм)	9,45	9,45	10,04	10,04	11,61	12,01
ØC	(дюйм)	4,92	4,92	4,92	5,91	5,91	5,91
Ход	(дюйм)	0,24	0,24	0,31	0,51	0,51	0,51
Значение Cv	(us-gal)	3	5,5	8,5	12,9	21,3	27,5
Номинальный диаметр		15	20	25	32	40	50
L	(мм)	117	117	139	186	186	209
H1 цельный шток	(мм)	225	225	235	235	275	285
H1 раздельный шток	(мм)	240	240	255	255	295	305
ØC	(мм)	125	125	125	150	150	150
Ход	(мм)	6	6	8	13	13	13
Значение Kvs	(м³/ч)	2,6	4,7	7,3	11	18,2	23,5
Значение Zeta	--	12	11,6	11,7	13,8	12,3	18,1

Размеры резьбовых муфт и Размеры приварных муфт см. стр. 12 монтажная длина по ANSI B16.10

Масса

Номинальный диаметр		1/2"	3/4"	1"	1 1/4"	1 1/2"	2"
45.149....2 /3	(lbs)	7,7	7,7	9,9	14,8	15,2	19,4
Номинальный диаметр		15	20	25	32	40	50
45.149....2 /3	(кг)	3,5	3,5	4,5	6,7	6,9	8,8

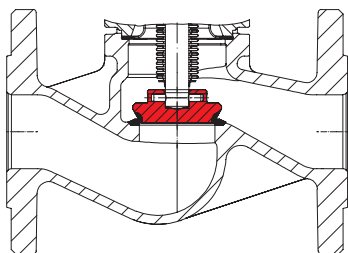

Запорный затвор с конической посадочной поверхностью, стеллитированный (Стеллит 6) / Седло стеллитировано (Стеллит 21)

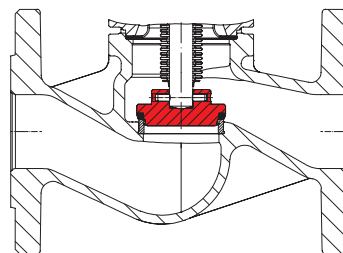
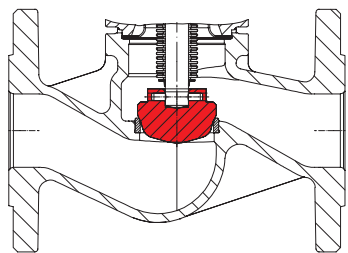
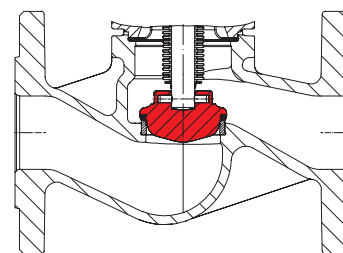
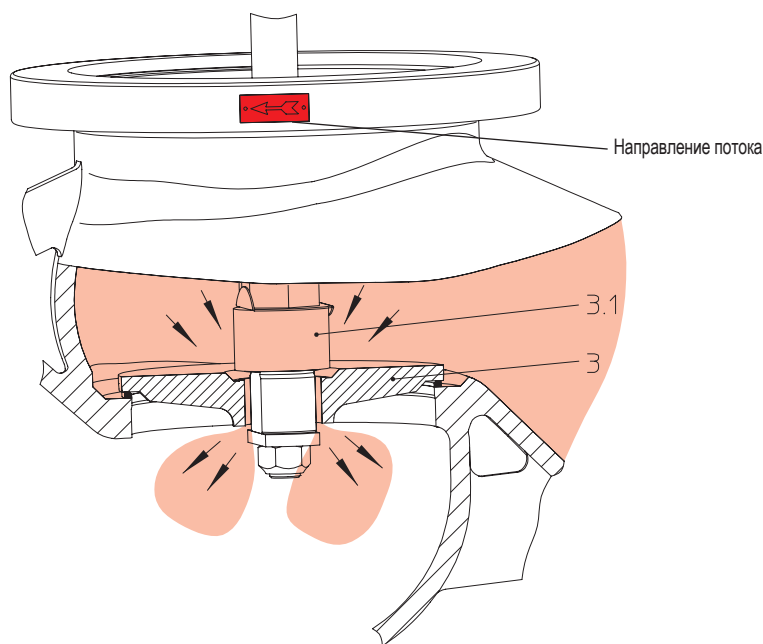
 Затвор с мягким уплотнение
максимальная рабочая температура 392°F / 200°C из PTFE + 25% графита

 Дросселирующий затвор с конической посадочной поверхностью
(макс. доп. ΔP см. приложение: характеристики расхода)

 Дросселирующий затвор с мягким уплотнение
максимальная рабочая температура 392°F / 200°C из PTFE + 25% графита
(макс. доп. ΔP см. приложение: характеристики расхода)

Клапаны с разгрузочным затвором устанавливаются так, чтобы поток был направлен на затвор. Направление течения указано стрелкой на корпусе клапана.

Принцип действия:

при вращении маховика против часовой стрелки на закрытом клапане приподнимается золотник (Дет. 3.1) с основного разгруженного затвора (Дет. 3).

В результате среда проходит через затвор (Дет. 3) и выравнивает давление с обеих сторон. После выравнивания давлений в пределах допуска, указанного в таблице, клапан можно открыть путем дальнейшего вращения маховика с обычным усилием.

Разгруженные затворы максимально эффективны только в замкнутых системах.

При сбросе среды в сосуд с атмосферным давлением выровнять давление с обеих сторон затвора невозможно.

Если выравнивание давления занимает слишком много времени из-за влияния объема трубопроводов, необходимо наличие байпасной линии вокруг клапана или иные мероприятия для ускорения разгрузки.

Запорные клапаны ARI, для которых перепад давления превышает следующие значения, необходимо оснащать разгруженным затвором

Номинальный диаметр	6"	8"	10"
Перепад давлений макс. (ΔP) (psi)	305	203	131
Номинальный диаметр	150	200	250
Перепад давлений макс. (ΔP) (бар)	21	14	9

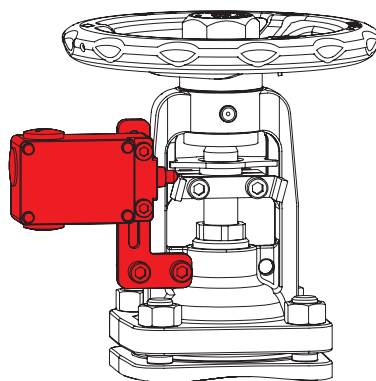

Концевые выключатели

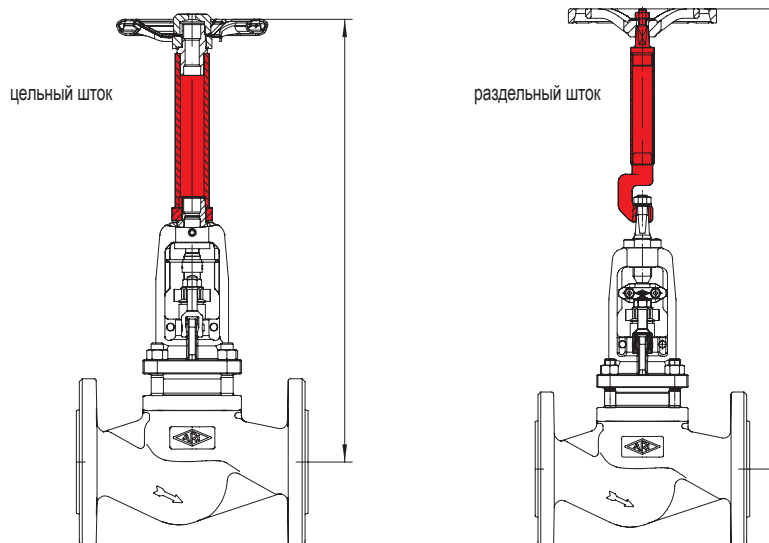

Удлинитель штока (при заказе укажите высоту!)

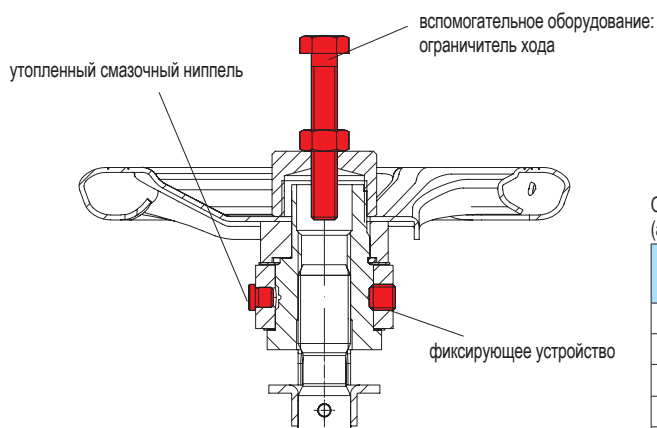

Утолщенный смазочный ниппель / фиксирующее устройство / ограничитель хода
 (только Конструкция FABA-Plus и FABA-Supra с цельным штоком)

Ограничитель хода
 (аксессуар не входит в комплект поставки!)

Номинальный диаметр		Винт с шестигранной головкой
(дюйм)	(мм)	(мм x мм)
1/2" - 3"	15-80	M8 x 55
4"	100	M12 x 70
6"	150	M12 x 80
8"	200	M12 x 100
10"	250	M12 x 120

Пневмопривод ARI-FA

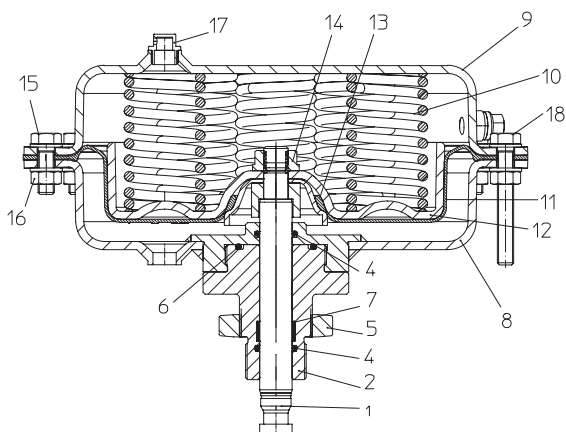
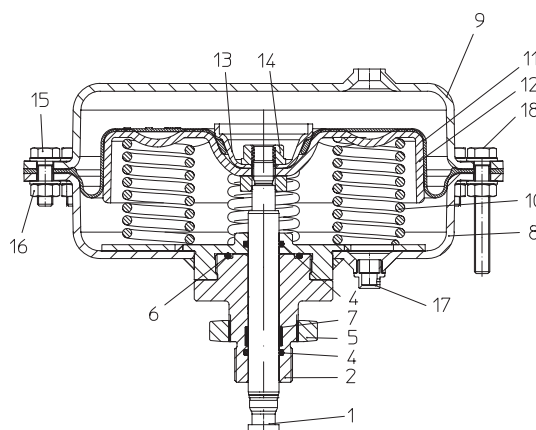
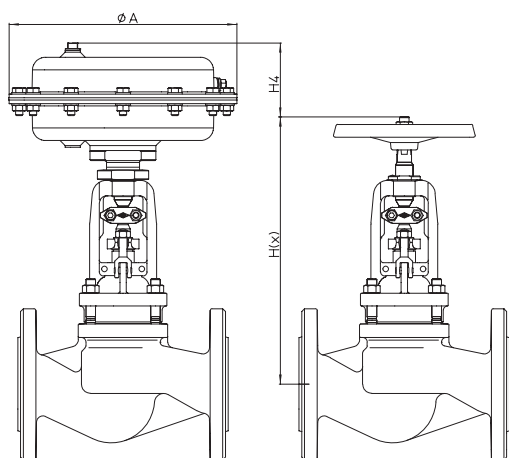
 Пневмопривод ARI-FA
 Пружина закрывает

 Пневмопривод ARI-FA
 Пружина открывает

Внимание:

Пневматический привод ARI-FA комбинируется со всеми типами ARI-FABA-Supra с раздельным штоком!

Максимальная температура среды в клапане 482°F / 250°C !

Перечень деталей

Дет.	Обозначение	Материал
1	Шток	SA276Gr.420
2	Головка	SA276Gr.420
4	Уплотнительное кольцо *	NBR
5	Контрогайка	SA276Gr.420
6	Уплотнительное кольцо *	NBR
7	Направляющая лента *	PTFE +25%С
8	Днище мембраны	AISI1008 (порошковое покрытие)
9	Крышка мембраны	AISI1008 (порошковое покрытие)
10	Пружина сжатия *	AISI9254
11	гофрированная мембрана *	NBR + ткань
12	Тарельчатая мембрана	AISI1008 (Fe/Zn12B)
13	Мембранный фланец	AISI1213 (Fe/Zn12B)
14	Гайка с фланцем *	St
15	Болты	Сталь / гальванизованная
16	Шестигранные гайки	Сталь / гальванизованная
17	Винтовая заглушка *	Полиэтилен

* запасные части

Тип привода		FA160	FA250	FA400	FA800
Ø A	(дюйм)	8,27	9,84	11,81	15,92
H(x)	(дюйм)	см. стр. 4 - 6			
макс. H4	(дюйм)	3,54	4,13	4,72	6,50
макс. давление	(psi)	87	87	87	87
Вес (Привод.)	(lbs)	14,3	13,8	37,5	110,2
Тип привода		FA160	FA250	FA400	FA800
Ø A	(мм)	210	250	300	405
H(x)	(мм)	см. стр. 4 - 6			
макс. H4	(мм)	90	105	120	165
Максимальное давление	(бар)	6	6	6	6
Вес (Привод.)	(кг)	6,5	9	17	50

макс. допустимые давления закрытия при течении под затвор при P2 = 0 (соблюдать ограничения, обусловленные PN, см. ниже, см. стр. 12.)

Пружина закрывает										
DN		1/2"	3/4"	1"	1 1/2"	2"	2 1/2"	3"	4"	6"
Ход (дюйм)		0,24	0,24	0,32	0,51	0,51	0,63	0,79	0,98	1,58
Привод..FA160 Привод..FA250 Привод..FA400 Привод..FA800	Необходимое давление питания (psi)	58	580	580	387					
		66			297	162	24			
		66			580	450	215	94	21	
		73							252	63
Давление питания для пневматического привода FA:		макс. допустимо 6 бар								
DN		15	20	25	40	50	65	80	100	150
Ход (мм)		6	6	8	13	13	16	20	25	40
Привод..FA160 Привод..FA250 Привод..FA400 Привод..FA800	Необходимое давление питания (бар)	4	40	40	26,7					
		4,5			20,5	11,1	1,6			
		4,5			40	31	14,8	6,5	1,4	
		5							17,4	4,3
Давление питания для пневматического привода FA:		макс. допустимо 6 бар								

макс. допустимые давления закрытия при течении под затвор при P2 = 0 (соблюдать ограничения, обусловленные PN, см. ниже, см. стр. 12.)

Пружина открывает										
DN		1/2"	3/4"	1"	1 1/2"	2"	2 1/2"	3"	4"	6"
Ход (дюйм)		0,24	0,24	0,32	0,51	0,51	0,63	0,79	0,98	1,58
Привод..FA160	Необходимое давление питания (psi)	44	580	580	305					
		58	580	580	580					
		73	580	580	580					
		87	580	580	580					
Привод..FA250	Необходимое давление питания (psi)	44			200	99				
		58			435	251	90			
		73			580	403	181			
		87			580	555	271			
Привод..FA400	Необходимое давление питания (psi)	44					139	56		
		58					284	152	68	
		73					429	248	130	
		87					573	345	192	
Привод..FA800	Необходимое давление питания (psi)	44							150	26
		58							274	81
		73							398	137
		87							522	192
Давление питания для пневматического привода FA:		макс. допустимо 87 psi								
DN		15	20	25	40	50	65	80	100	150
Ход (мм)		6	6	8	13	13	16	20	25	40
Привод..FA160	Необходимое давление питания (бар)	3	40	40	21,1					
		4	40	40	40					
		5	40	40	40					
		6	40	40	40					
Привод..FA250	Необходимое давление питания (бар)	3			13,8	6,9				
		4			30	17,3	6,2			
		5			40	27,8	12,5			
		6			40	38,2	18,7			
Привод..FA400	Необходимое давление питания (бар)	3					9,6	3,9		
		4					19,6	10,5	4,7	
		5					29,6	17,1	9	
		6					39,5	23,8	13,2	
Привод..FA800	Необходимое давление питания (бар)	3							10,4	1,8
		4							18,9	5,6
		5							27,5	9,4
		6							36	13,2
Давление питания для пневматического привода FA:		макс. допустимо 6 бар								

Стандартные размеры фланцев

фланец стандарт ANSI B16.5

Номинальный диаметр		(дюйм)	1/2"	3/4"	1"	1 1/2"	2"	2 1/2"	3"	4"	6"	8"	10"
ANSI150	ØD1	(дюйм)	3,5	3,9	4,25	5	6	7	7,52	9	11	13,5	16
ANSI150	ØK1	(дюйм)	2,36	2,76	3,1	3,86	4,76	5,51	5,98	7,52	9,49	11,73	14,25
ANSI150	n x Ød1	(n x дюйм)	4 x 0,63	4 x 0,63	4 x 0,63	4 x 0,63	4 x 0,75	4 x 0,75	4 x 0,75	8 x 0,75	8 x 0,87	8 x 0,87	12 x 0,98
ANSI300	ØD2	(дюйм)	3,74	4,61	4,88	6,1	6,5	7,52	8,27	10	12,52	15	17,52
ANSI300	ØK2	(дюйм)	2,62	3,25	3,5	4,49	5	5,87	6,61	7,87	10,63	12,99	15,24
ANSI300	n x Ød2	(n x дюйм)	4 x 0,63	4 x 0,75	4 x 0,75	4 x 0,87	8 x 0,75	8 x 0,87	8 x 0,87	8 x 0,87	12 x 0,87	12 x 0,98	16 x 1,14
Номинальный диаметр		(мм)	15	20	25	40	50	65	80	100	150	200	250
ANSI150	ØD1	(мм)	89	99	108	127	153	178	191	229	279	343	406
ANSI150	ØK1	(мм)	60	70	79	98	121	140	152	191	241	298	362
ANSI150	n x Ød1	(n x мм)	4 x 16	4 x 16	4 x 16	4 x 16	4 x 19	4 x 19	4 x 19	8 x 19	8 x 22	8 x 22	12 x 25
ANSI300	ØD2	(мм)	95	117	124	155	165	191	210	254	318	381	445
ANSI300	ØK2	(мм)	66,5	82,5	89	114	127	149	168	200	270	330	387
ANSI300	n x Ød2	(n x мм)	4 x 16	14 x 9	4 x 19	4 x 22	8 x 19	8 x 22	8 x 22	8 x 22	12 x 22	12 x 25	16 x 29

Размеры резьбовых муфт

Номинальный диаметр		(дюйм)	1/2"	3/4"	1"	1 1/4"	1 1/2"	2"
ANSI300	lg	(дюйм)	0,59	0,64	0,75	0,84	0,84	1,01
ANSI300	G (BSP)	(дюйм)	1/2	3/4	1	1 1/4	1 1/2	2
ANSI300	G (NPT)	(дюйм)						
Номинальный диаметр		(мм)	15	20	25	32	40	50
ANSI300	lg	(мм)	15	16,3	19,1	21,4	21,4	25,7
ANSI300	G (BSP)	(мм)	1/2	3/4	1	1 1/4	1 1/2	2
ANSI300	G (NPT)	(мм)						

Размеры приварных муфт

Номинальный диаметр		(дюйм)	1/2"	3/4"	1"	1 1/4"	1 1/2"	2"
ANSI300	l	(дюйм)	0,39	0,51	0,51	0,51	0,51	0,63
ANSI300	Ød	(дюйм)	0,85	1,07	1,33	1,67	1,92	2,41
Номинальный диаметр		(мм)	15	20	25	32	40	50
ANSI300	l	(мм)	10	13	13	13	13	16
ANSI300	Ød	(мм)	21,7	27,1	33,8	42,5	48,7	61,1

Номинальное давление/температура стандарт ANSI

Материал			-20°F до 100°F	200°F	300°F	400°F	500°F	600°F	650°F	700°F	750°F	800°F
SA216WCB / SA105	ANSI150	(psi)	285	260	230	200	170	140	125	110	95	80
SA216WCB / SA105	ANSI300	(psi)	740	675	655	635	600	570	550	530	505	410
Материал			-29°C до 38°C	93°C	149°C	204°C	260°C	315°C	343°C	371°C	399°C	427°C
SA216WCB / SA105	ANSI150	(бар)	19,6	17,9	15,8	13,8	11,7	9,6	8,69	7,6	6,6	5,5
SA216WCB / SA105	ANSI300	(бар)	51,1	46,6	45,2	43,8	41,4	39,3	37,9	36,6	34,8	28,3

Промежуточные значения макс. допустимого рабочего давления можно определить путем линейной интерполяции между последовательно низшим и высшим значением температуры данной таблицы температур/давлений.

При заказе укажите

- Номер фигуры
- Номинальное давление
- Номинальный диаметр
- Специальное исполнение / вспомогательные устройства

Пример:

Фигура 32.041; Class 150; Номинальный диаметр 4".

Габариты в дюйм	1 дюйм Δ 25,4 мм
Габариты в мм	
Масса в lbs	1 lbs Δ 0,45 кг
Масса в кг	
Давление в psig	14,5 psi Δ 1 бар
Давление в бар (изб.)	
1 бар Δ 10 ⁵ Pa Δ 0,1 МПа	
Cv в us-gallons/min	0,86 Cv Δ 1 Kvs
Kvs в м ³ /ч	

Техника с будущим.

качественное немецкое оборудование

ARI-Armaturen Albert Richter GmbH & Co. KG, D-33756 Schloß Holte-Stukenbrock,

 Тел. +49 (0)5207 / 994-0, Факс +49 (0)5207 / 994-158 или 159 Интернет: <http://www.ari-armaturen.com> E-mail: info.vertrieb@ari-armaturen.com